

Instructions



Application AdorHealth

Scannez le code QR ci-dessous pour télécharger et installer l' application du client.



Veillez scanner le code et télécharger l' application.

Chargement et Activation de la Montre

Charger l' appareil pour qu' il soit actif avant de l' utiliser pour la première fois ; pour charger votre appareil, branchez le câble de chargement dans l' adaptateur ou le port USB de votre ordinateur.

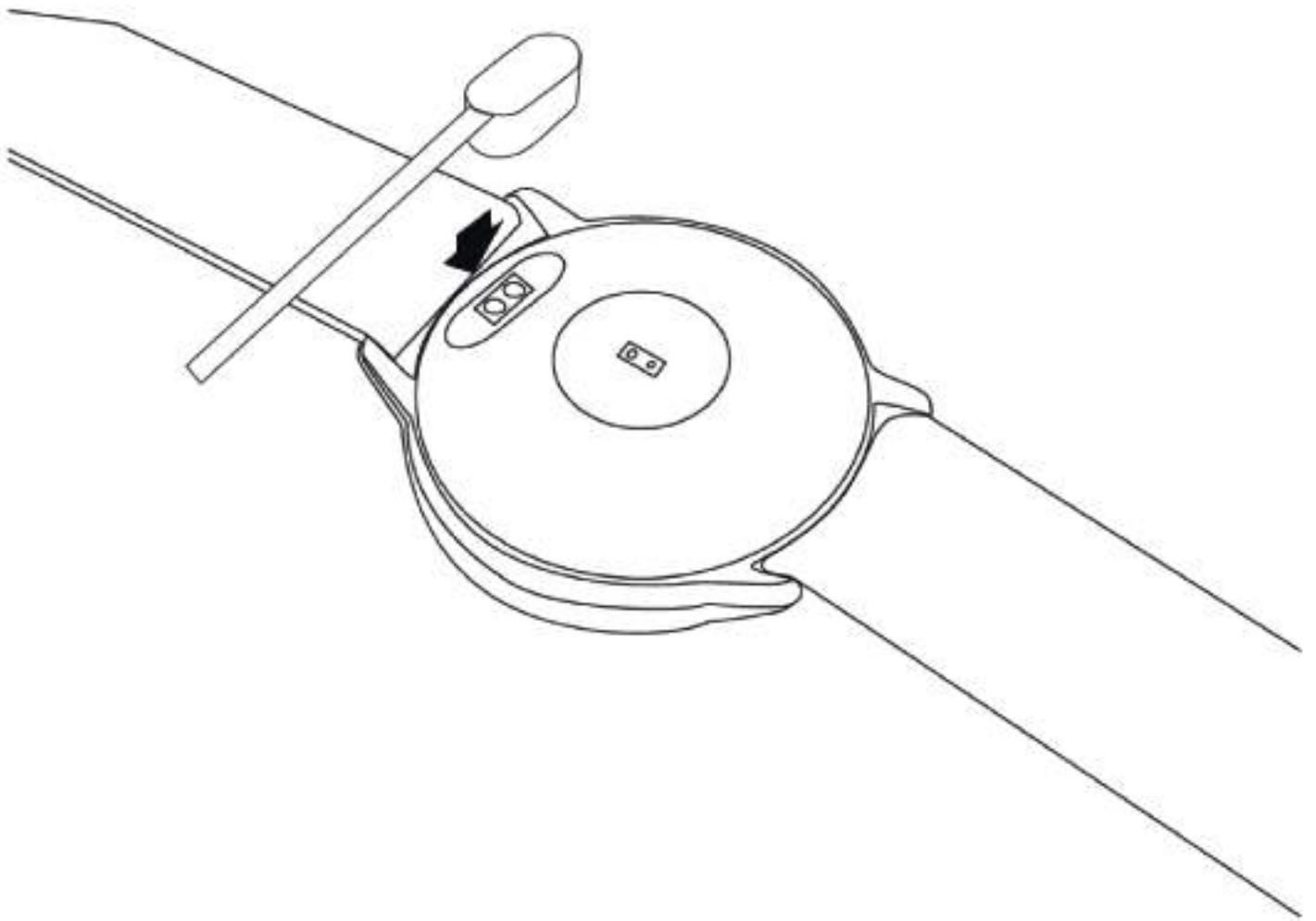

Connexion Bluetooth

1. Ouvrez le service de localisation mobile et l' emplacement de l' application AdorHealth
2. Ouvrez l' application AdorHealth→Dispositif→Ajouter appareil→Recherchez Bluetooth et connectez

※ Ne connectez pas Bluetooth via l' arrière-plan du téléphone, assurez-vous de le faire via l' application, recherchez Bluetooth et connectez. Si on effectue une mauvaise opération, cela entraînera l' occupation du Bluetooth de la montre, l' application AdorHealth ne pourra pas rechercher le Bluetooth. À ce stade, le Bluetooth en arrière-plan du téléphone doit être ignoré et libéré. Revenez ensuite à l' application AdorHealth pour rechercher une connexion.



Il y a une ligne rouge en bas à droite, ce qui signifie que le Bluetooth de la montre n' est pas connecté et occupé.



Il n' y a pas de ligne rouge en bas à droite, ce qui signifie que la montre a été connectée et occupée.

Chargement et Activation de la Montre

Ouvrez l' application mobile pour définir les informations personnelles



et passez à la page de l' appareil. Cliquez sur ajouter appareil



Recherchez et faites correspondre pour vous connecter à votre appareil



La connexion est terminée

Faites glisser le cadran de l' heure de la montre vers la droite, la page de raccourcis s' affichera. Cliquez sur l' icône pour afficher l' adresse MAC de la montre. Votre appareil peut être identifié par l' adresse MAC dans la liste des appareils.

Une fois la montre connectée avec succès, elle se connectera automatiquement avec le téléphone mobile à l' avenir et les données peuvent être actualisées de manière synchrone par le menu déroulant dans la page de données de l' application :

Instructions des Opérations de la Montre

01.

Faites glisser le premier écran de haut en bas pour changer de style de numérotation



02.

Faites glisser le premier écran vers la gauche pour accéder à la page du répertoire des fonctions



03.

Faites glisser vers la droite le premier écran pour accéder à la page d'affichage rapide



Introduction aux Fonctions de la Montre



Modes Sport

Grâce à l'application mobile, vous pouvez choisir 18 modes sport à volonté, et jusqu'à 9 peuvent être affichés. La montre affichera de manière synchrone les données correspondantes telles que la fréquence cardiaque, la chaleur et l'allocation de la vitesse du mouvement lorsque le mouvement est démarré. Vous pouvez également mettre en pause ou arrêter le mouvement.



Enregistrement du Sport

Enregistrement du Sport



Statistiques du Sommeil

Activez la détection du sommeil via l'application pour enregistrer automatiquement les données du sommeil, y compris le temps de sommeil total, le sommeil profond et le temps de sommeil léger. Des analyses d'informations plus détaillées et des enregistrements de données peuvent être consultés dans l'application.

Introduction aux Fonctions de la Montre

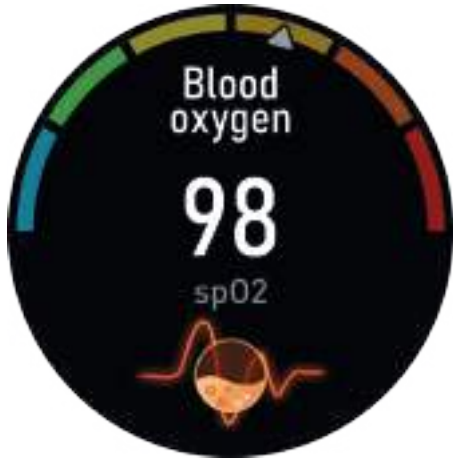

Fréquence cardiaque, tension artérielle, oxygène

Les données de fréquence cardiaque, de pression artérielle et d'oxygène dans le sang peuvent être détectées indépendamment via la dragonne, et la montre peut être réglée dans l'application avec une alarme de fréquence cardiaque excessivement élevée, qui vibre lorsque la fréquence cardiaque d'alarme est dépassée.



Assistant de santé féminine

En ouvrant la prédiction menstruelle dans l'application mobile, il est plus facile de suivre votre cycle menstruel, et la montre vous rappellera les jours à partir du début du cycle.



Décompression en pleine conscience

Les exercices de respiration peuvent vous aider à évacuer efficacement le stress pendant deux minutes cinq fois par jour. Vous pouvez utiliser l'application mobile pour démarrer une période de rappel de décompression en pleine conscience.

Introduction aux Fonctions de la Montre



Informations Météorologiques

La page météo affiche la météo actuelle, les informations sur la qualité de l'air, les températures minimales et maximales, et l'action pour faire glisser une page pour prévisualiser la météo des trois prochains jours.

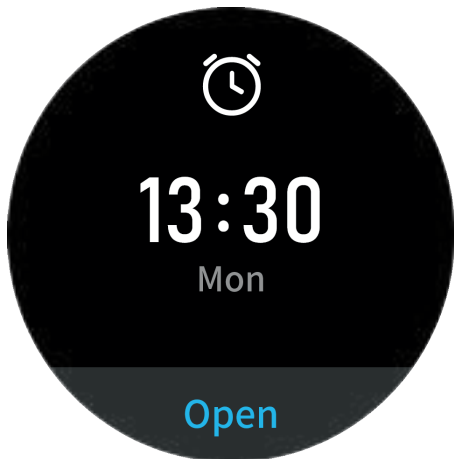

Alarme

Grâce à l'application, vous pouvez ajouter et régler l'heure de l'alarme, synchroniser la montre pour afficher l'heure de l'alarme et activer ou désactiver l'alarme.

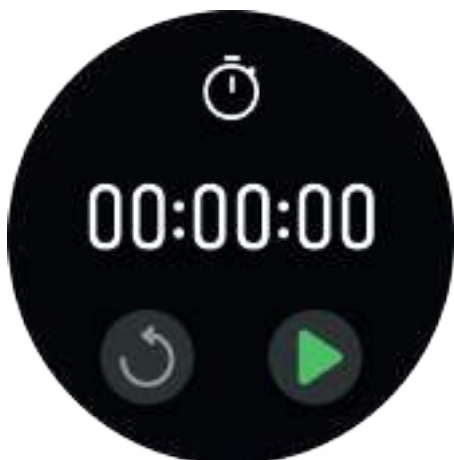

Chronomètre

Vous pouvez chronométrer, démarrer ou réinitialiser le chronomètre.

Introduction aux Fonctions de la Montre



Jouer de la musique

La montre peut contrôler la musique, basculer entre la dernière chanson et la suivante, lire ou mettre en pause la musique et contrôler le volume.



Recherchez un téléphone mobile

Cliquez sur l'icône de recherche de téléphone mobile pour appeler un téléphone mobile.

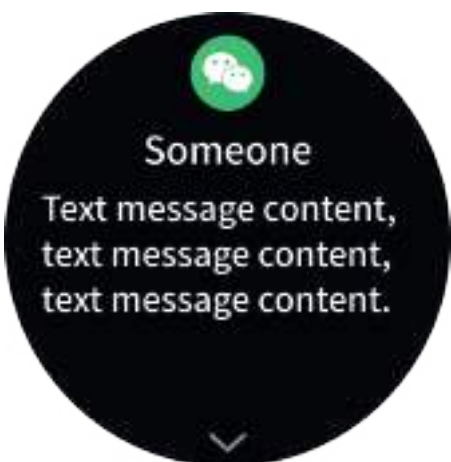

Transmission du message

La montre peut recevoir et afficher des notifications sur le téléphone.

Ouvrez les applications sociales correspondantes qui doivent être poussées via l'application, et la page des messages de la montre peut stocker jusqu'à 80 enregistrements de messages.

Introduction aux Fonctions de la Montre



Contrôle de la caméra

Après avoir connecté le téléphone mobile, la montre peut être utilisée comme télécommande pour la caméra du téléphone mobile. Après avoir ouvert la caméra du téléphone mobile, cliquez sur la page de contrôle de la caméra de la montre pour déclencher l'obturateur de la caméra du téléphone mobile. Il prend également en charge l'ouverture de transmission pour prendre des photos via l'application mobile.



Paramètres

Dans les paramètres montre, vous pouvez régler la luminosité, l'heure de luminosité de l'écran, restaurer les paramètres d'usine, redémarrer, afficher le code QR de l'application.



Rappel de boire

Vous pouvez définir votre objectif de boire et votre temps de boisson via l'application mobile, et la dragonne vous rappellera de boire de l'eau à temps pour atteindre votre objectif quotidien.

Introduction aux Fonctions de la Montre



Rappel de sédentarité

Activez le rappel de sédentarité via l'application mobile. Vous pouvez définir la période de rappel et la montre vous rappellera de vous lever et de vous déplacer à l'heure.



Paramètres de numérotation

Grâce à l'application mobile, vous pouvez remplacer les cadrans massifs à volonté, et vous pouvez également personnaliser les paramètres pour modifier les photos et les envoyer à la montre de manière synchrone.



Mise à niveau OTA

Vous pouvez mettre à jour le micrologiciel via l'application mobile.

Introduction aux Fonctions de la Montre

1.Utilisation dans des conditions humides

Votre appareil est résistant à l' eau, ce qui signifie qu' il est étanche à la pluie et aux éclaboussures et peut résister même à la séance d' entraînement la plus intensive. REMARQUE : Ne nagez pas avec votre Smart Bracelet. Nous ne recommandons pas non plus de prendre une douche avec votre bracelet ; bien que l' eau ne nuise pas à l' appareil, le porter 24h / 24 et 7j / 7 ne permet pas à votre peau de respirer. Chaque fois que vous mouillez votre bracelet, séchez-le soigneusement avant de le remettre.

2.Utilisation de Quick View

Avec Quick View, vous pouvez vérifier l' heure ou le message de votre téléphone sur votre Smart Bracelet sans enregistrer. Tournez simplement votre poignet vers vous et l' heure de l' écran apparaîtra pendant quelques secondes.

常见问题与解答

1. Conditions environnementales

Température de fonctionnement : 14°F à 122°F (-10°C à 50°C)

Température hors fonctionnement : -4°F à 140°F (-20°C à 60°C)

2. Taille

Convient à un poignet entre 5,5 et 7,7 pouces de circonférence.

3. Élimination et Recyclage

Veuillez noter qu'il est de la responsabilité du consommateur de disposer et de recycler correctement le Smart Bracelet et les composants qui l'accompagnent. Ne jetez pas le Smart Bracelet avec les déchets ménagers courants, l'unité du Smart Bracelet est considérée comme un déchet électronique et devrait être mise au rebut dans votre centre local de collecte des équipements électroniques.

Pour plus d'informations, veuillez contacter votre autorité locale de gestion des déchets d'équipements électroniques ou le revendeur où vous avez acheté le produit.